

Établissements **BUTIN-GILLET**
35, Rue des Martyrs, PARIS-9^e

ETABLISSEMENTS
ALBERT BUTIN

— SOCIÉTÉ ANONYME AU CAPITAL DE 2.860.000 FRANCS —

SIÈGE SOCIAL ET BUREAUX : 35, RUE DES MARTYRS

PARIS (IX^e)

TÉLÉPHONE :
TRUDAINE 06-18

Chèques Postaux :
PARIS 1068-78

R. O. SEINE 214-3718

U S I N E S :
16, RUE COMPANS

PARIS (XIX^e)

TÉLÉPHONE :
NORD 11-42
(DEUX LIGNES GROUPÉES)

TRANSFORMATEURS DE MÉTAUX EN FEUILLES

les

Etabl. A. BUTIN

sont à même d'étudier et d'exécuter tous
appareils de signalisation, d'éclairage, ainsi
que toutes constructions en tôlerie fine et
ferblanterie.



LEURS SPÉCIALITÉS

**ECLAIRAGE A ACÉTYLÈNE
A HUILE
AU PÉTROLE
A L'ÉLECTRICITÉ**

sont exécutées dans leurs Ateliers

**d'Estampage
de Découpage
de Décolletage
de Ferblanterie
de Tôlerie
d'Emboutissage
de Repoussage**

grâce à un outillage moderne de presses, de soudure électrique, de
soudure autogène, de soudure à l'arc et leur installation de peinture
au pistolet et de séchage au four.

Leur laboratoire est équipé pour effectuer toutes les mesures de
contrôle et de mise au point industriels.

LAMPES PORTATIVES
A ACÉTYLÈNE A FEU NU

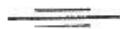

**LES LAMPES DE MINES
SYSTÈME A. BUTIN
SONT LES MEILLEURES
PARCE QUE, SEULES,
ELLES RÉUNISSENT**

LES AVANTAGES SUIVANTS :



une tête de pointeau
solidement montée

une vis de serrage
mécanique

une tige de pointeau
robuste et bien guidée

un bouchon d'eau
décolleté

un renfort d'étrier
fretté à la presse

un porte-bec à rotule
décolleté (Breveté.)

une contreplaque de
renfort

un joint protégé

un bon tourillon

deux rivets pour fixer
le tourillon

une forte garde d'eau
(voir page 98)

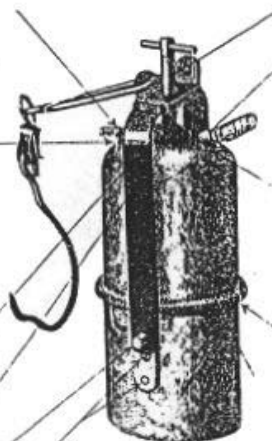

LAMPES DE MINES A ÉTRIER

SÉRIE 141



Lampes en tôle emboutie et galvanisée, étrier à vis indépendante, crochet à bélière, bec au sommet.

Durée d'éclairage avec charge et bec normaux : 8 heures.

Tailles	Charge normale de carbure	Volume du carburateur	Poids à vide	Poids d'eau	Débit hor. du bec normal
N° 00	0 kg. 950	1150 Cmc.	2 kg. 300	1 kg. 150	35 l.
N° 11	0 kg. 650	800 Cmc.	1 kg. 600	0 kg. 750	28 l.
N° 22	0 kg. 450	550 Cmc.	1 kg. 300	0 kg. 500	17 l.
N° 33	0 kg. 250	350 Cmc.	0 kg. 950	0 kg. 300	10 l. $\frac{1}{2}$

Habituellement en stock.

Cotes d'encombrement (voir au dos)

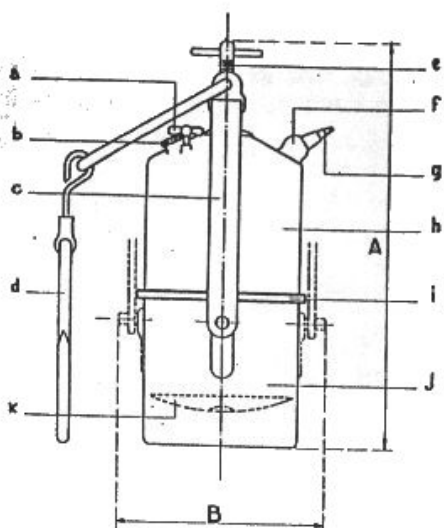

DIMENSIONS D'ENCOMBREMENT

SÉRIE 141

Tailles	A	B
N° 00	265	175
N° 11	275	145
N° 22	240	140
N° 33	220	125

Cotes approximatives pouvant être modifiées sans préavis.

PIÈCES DÉTACHÉES

Bien spécifier à la commande le numéro de série et la taille des lampes pour lesquelles les pièces détachées sont destinées.

Repère	Désignation	Repère	Désignation
a	Pointeau	f	Porte-bec
b	Bouchon d'eau	g	Protège-bec
c	Etrier	h	Réservoir d'eau
d	Crochet à béllère	i	Joint caoutchouc
e	Vis de serrage	j	Carburateur
		k	Coupelle

LAMPES DE MINES A ETRIER A GARDE D'EAU

SÉRIE 142

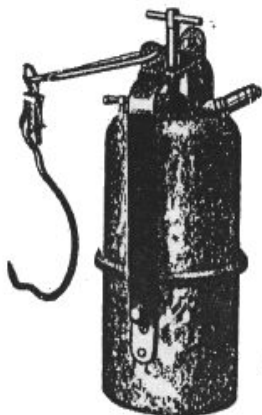

étamée

Lampes en tôle emboutie et galvanisée, étrier à vis indépendante, crochel à bélière, bec au sommet, joint protégé, forte garde d'eau.

Durée d'éclairage avec charge et bec normaux : 8 heures.

Fond de réservoir à eau et écrou d'étrier en laiton

Tailles	Charge normale de carbure	Volume du carburateur	Poids à vide	Poids d'eau	Débit hor. du bec normal
N° 0	1 kg. 150	1500 Cmc.	2 kg. 600	1 kg. 500	42 l.
N° 1	0 kg. 650	800 Cmc.	1 kg. 700	0 kg. 850	28 l.
N° 2	0 kg. 450	550 Cmc.	1 kg. 450	0 kg. 550	17 l.

Habituellement en stock.

Cotes d'encombrement (voir au dos).

Pointeau renforcé avec arrêt - Bouchon d'eau
de grand diamètre - Goupille à tube diffuseur -

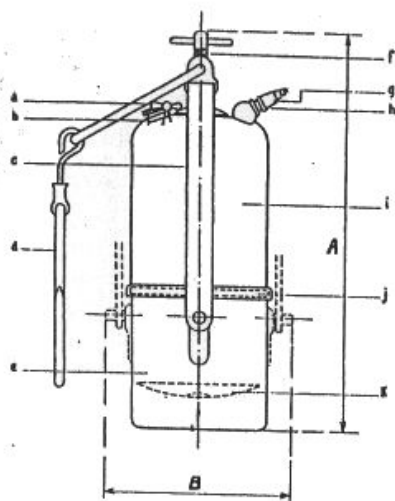

DIMENSIONS D'ENCOMBREMENT

SÉRIE 142

Tailles	A	B
N ^o 0	300	175
N ^o 1	285	145
N ^o 2	260	135
N ^o 3	240	125

Cotes approximatives pouvant être modifiées sans préavis.

PIÈCES DÉTACHÉES

Bien spécifier à la commande le numéro de série et la taille des lampes pour lesquelles les pièces détachées sont destinées.

Repère	Désignation	Repère	Désignation
a	Pointeau	f	Vis de serrage
b	Bouchon d'eau	g	Porte-bec
c	Etrier	h	Protège-bec
d	Crochet à bélière	i	Réservoir d'eau
e	Carburateur	j	Joint caoutchouc
		k	Coupelle

LAMPES DE MINES A ÉTRIER A BEC LATÉRAL

SÉRIE 144

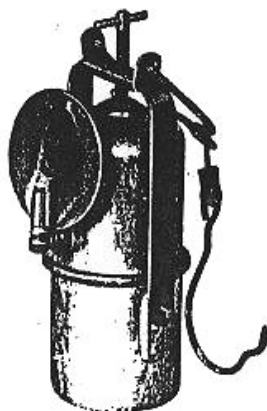

Lampes en tôle emboullée et étamée, réservoir à vis indépendante, étrier à vis indépendante, crochet à bélière, joint protégé, forte garde d'eau, bec latéral, réflecteur parabolique, Fond de réservoir à eau et écrou d'étrier en laiton
Durée d'éclairage avec charge et bec normal : 8 heures.
Pointeau renforcé avec arrêt

Tailles	Charge normale de carbure	Volume du carburateur	Poids à vide	Poids d'eau	Déb. hor. du bec normal
N° 0	1 kg. 150	1500 Cmc.	2 kg. 600	1 kg. 500	42 l.
N° 1	0 kg. 650	800 Cmc.	1 kg. 750	0 kg. 850	28 l.
N° 2	0 kg. 450	550 Cmc.	1 kg. 500	0 kg. 550	17 l.

Habituellement en stock.

Cotes d'encombrement (voir au dos).

Bouchon d'eau décollé de grand diamètre -

DIMENSIONS D'ENCOMBREMENT

SÉRIE 144

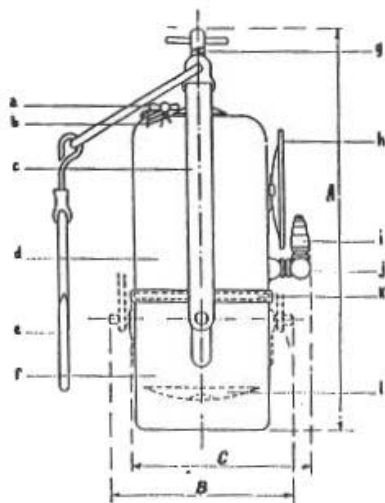

Tailles	A	B	C
N° 0	300	175	175
N° 1	285	145	145
N° 2	260	135	130
N° 3	240	125	120

Cotes approximatives pouvant être modifiées sans préavis.

PIÈCES DÉTACHÉES

A la commande de pièces détachées bien spécifier le numéro de série et la taille des lampes auxquelles elles sont destinées.

Repère	Désignation	Repère	Désignation
a	Pointeau	g	Vis de serrage
b	Bouchon d'eau	h	Réflecteur
c	Etrier	i	Protège-bec
d	Réservoir d'eau	j	Porte-bec
e	Crochet à bélière	k	Joint caoutchouc
f	Carburateur	l	Coupelle

LAMPE D'ÉQUIPE

MODÈLE 310

Dérivé du générateur 626 (feuillet 55) avec étrier articulé sur oreillon

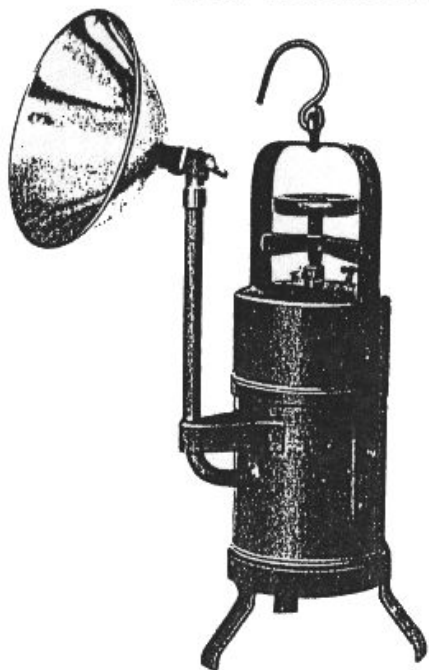

Lampe très robuste en tôle d'acier. Etrier en fer forgé à vis indépendante. Joint protégé, crochet de suspension. Réflecteur parabolique monté sur genouillère.

Durée d'éclairage avec charge et bec normaux : 8 heures.

Charge normale de carbure	VOLUME du carburateur	Poids à vide	Poids d'eau	Débit horaire du bec normal
1 kg.	1510 Cmc.	4 kg. 900	1 kg. 600	35 l.

Habituellement en stock.

Cotes d'encombrement (voir au dos).

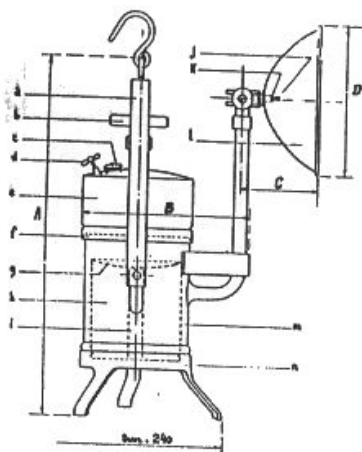

DIMENSIONS D'ENCOMBREMENT

Coles	mm
A	500
B	230
C	105
D	205

Coles approximatives pouvant être modifiées sans préavis.

PIÈCES DÉTACHÉES

Repère	Désignation	Repère	Désignation
a	Etrier	h	Panier à carbure
b	Vis de serrage	i	Tube coupelle
c	Bouchon d'eau	j	Bec
d	Pointeau	k	Protège-bec
e	Réservoir à eau	l	Réfecteur
f	Joint caoutchouc	m	Carburateur
g	Coupelle	n	Socle

LAMPE D'ÉQUIPE

MODÈLE 311



Tige amovible
supplémentaire

Lampe en tôle emboutie et galvanisée, étrier à vis indépendante, accrochage, bec au sommet, ~~carburateur à vis indépendante~~ Etrier articulé sur oreillon.
Durée d'éclairage avec charge maximum et bec normal : 8 heures.

Tige amovible supplémentaire.

Cette lampe peut recevoir à sa partie supérieure une tige de 0m.50 de longueur supportant le bec et munie d'un réflecteur à auvent.

Charge en carbure	Volume du Carburateur	Poids à vide	Poids d'eau	Débit horaire du bec normal
0 kg. 950	1150 Cmc.	2 kg. 600	1 kg. 150	35 l.

Habituellement en stock.

Cotes d'encombrement (voir au dos)

DIMENSIONS D'ENCOMBREMENT

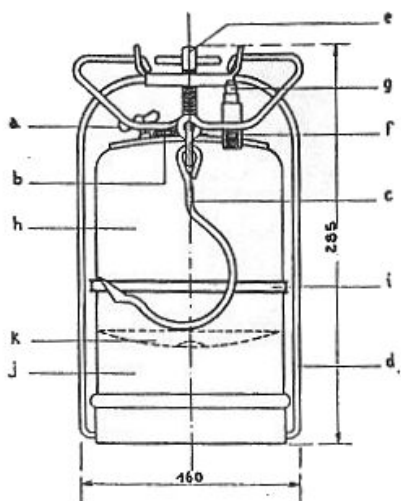

Cotes approximatives pouvant être modifiées sans préavis.

PIÈCES DÉTACHÉES

Repères	Désignation	Repère	Désignation
a	Pointeau	f	Porte-bec.
b	Bouchon d'eau	g	Prolège-bec
c	Accrochage	h	Réservoir à eau
d	Étrier	i	Joint caoutchouc
e	Vis de serrage	j	Carburateur
		k	Coupelle

LAMPE D'ÉQUIPE 313



Lampe en tôle emboutie et galvanisée, étrier à vis indépendante, accrochage, ~~XXXX~~
~~XXXXXX~~ Etrier articulé sur oreillon

Dans cette lampe, de même construction que la lampe 311, le bec est monté sur un dispositif à genouillère muni d'un réflecteur à auvent.

Durée d'éclairage avec charge maximum et bec normal : 8 heures.

Charge en carbure	Volume du carburateur	Poids à vide	Poids d'eau	Débit horaire du bec normal
0 kg. 950	1150 Cmc.	3 kg. 200	1 kg. 150	35 l.

Habituellement en stock

Cotes d'encombrement (voir au dos).

DIMENSIONS D'ENCOMBREMENT

Cotes approximatives pouvant être modifiées sans préavis.

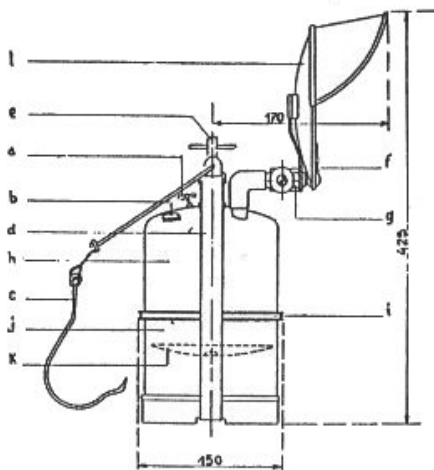

PIÈCES DÉTACHÉES

repères	Désignation	repères	Désignation
a	Pointeau	g	Dispositif à genouillère
b	Bouchon d'eau	h	Réservoir à eau
c	Accrochage	i	Joint caoutchouc
d	Étrier	j	Carburateur
e	Vis de serrage	k	Coupelle
f	Porte-bec	l	Réfecteur à auvent

LAMPES A VISSAGE DIRECT

MODÈLES A et B



MODÈLE A
bec au sommet



MODÈLE B
bec incliné

Lampes en tôle élamée. Fond du réservoir à eau en lallon. Joint protégé. Crochet de suspension. (Modèle ayant obtenu le premier prix au concours de l'administration des P.T.T.).

Durée d'éclairage avec charge et bec normaux : 8 heures.

Tailles	Charge normale de carbure	Volume du carburateur	Poids à vide	Poids d'eau	Débit hor. du bec n.
N° 1	0 kg. 500	680 Cmc.	0 kg. 640	0 kg. 450	21 l.
N° 2	0 kg. 250	320 Cmc.	0 kg. 610	0 kg. 260	10 l. 1/2

Habituellement en stock.

Cotes d'encombrement (voir au dos).

DIMENSIONS D'ENCOMBREMENT

MODÈLES A ET B

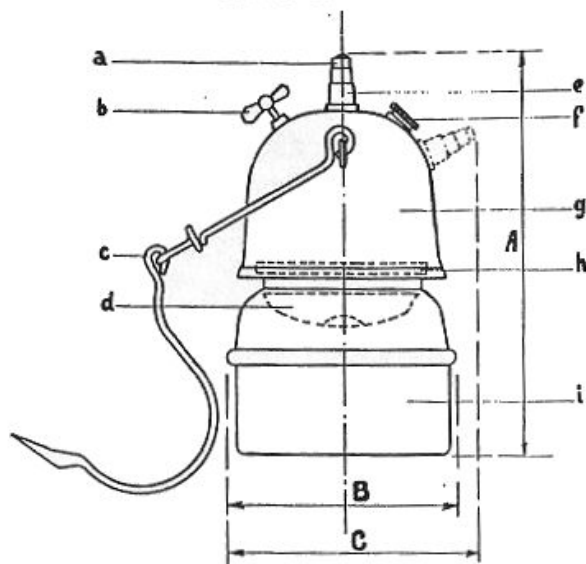

Tailles	A	B	C
N° 1	190	115	135
N° 2	145	95	100

Cotes approximatives pouvant être modifiées sans préavis.

PIÈCES DÉTACHÉES

À la commande de pièces détachées, bien spécifier le modèle et la taille des lampes auxquelles elles sont destinées.

Repère	Désignation	Repère	Désignation
a	Bec	f	Bouchon d'eau
b	Pointeau	g	Réservoir à eau
c	Accrochage	h	Joint caoutchouc
d	Coupelle	i	Carburateur
e	Protège-bec		

LAMPES A VISSAGE DIRECT

MODÈLES F2 et C2



MODÈLE F 2

Lampe en tôle étamée. Fond du réservoir à eau en laiton. Fermeture à vis. Joint protégé. Poignée. (L'accrochage figuré n'est fourni que sur demande). Rallonge de bec inclinée pouvant recevoir un réflecteur.

MODÈLE C 2

Identique à la précédente mais sans tube porte bec (voir au dos).
Durée d'éclairage avec charge et bec normaux : 8 heures.

Charge normale de carbure	Volume du carburateur	Poids à vide	Poids d'eau	Débit horaire du bec normal
0 kg. 250	320 Cmc.	0 kg. 640	0 kg. 260	10 l. ½

Habituellement en stock.

Cotes d'encombrement (voir au dos).

Poignée plus basse profilée avec le corps de lampe

— 15 —
(pour les deux modèles)

DIMENSIONS D'ENCOMBREMENT

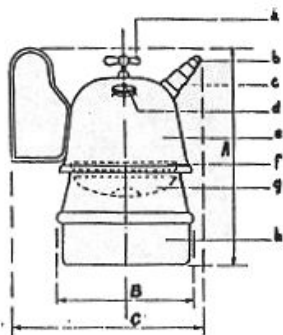

MODÈLE C 2

Coles	m/m
A	150
B	95
C	140

Cotes approximatives pouvant être modifiées sans préavis.

**P I È C E S
D É T A C H É E S**

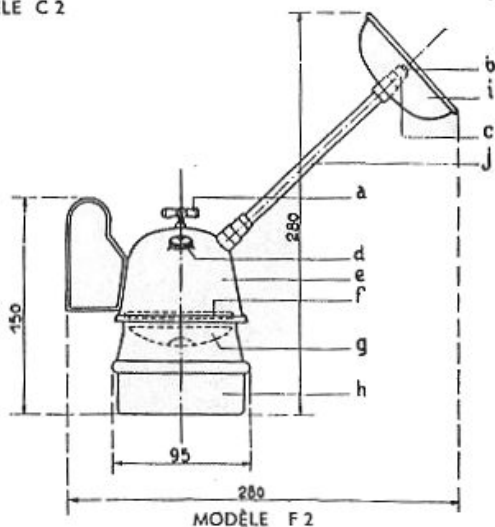

MODÈLE F 2

Repère	Désignation	Re père	Désignation
a	Pointeau	f	Joint caoutchouc
b	Bec	g	Coupelle
c	Protège-bec	h	Carburateur
d	Bouchon d'eau	i	Réflecteur
e	Réservoir à eau	j	Rallonge de bec

LAMPES DE TABLE ET POUR SUSPENSION



MODÈLE T 610



MODÈLES T 611 à 615

Lampes tout en laiton, réservoir embouti à vissage direct.

Toutes les lampes de la série T. peuvent être montées sur notre suspension n° 614 (voir cliché au verso).

Durée d'éclairage avec charge et bec normaux : 8 heures.

Modèles	Charge normale de carbure	Volume du carburateur	Poids à vide	Poids d'eau	Débit horaire du bec normal
T. 610	0 kg. 400	560 Cmc	0 kg. 250	0 kg. 380	14 l.
T. 611	0 kg. 450	590 Cmc	0 kg. 260	0 kg. 430	17 l.
T. 612	0 kg. 550	680 Cmc	0 kg. 290	0 kg. 430	21 l.
T. 613	0 kg. 650	830 Cmc	0 kg. 310	0 kg. 570	28 l.
T. 614	0 kg. 950	1210 Cmc	0 kg. 450	0 kg. 800	35 l.
T. 615	1 kg. 000	1380 Cmc	0 kg. 460	0 kg. 900	42 l.

Habituellement en stock.

Cotes d'encombrement (voir au dos).

DIMENSIONS D'ENCOMBREMENT

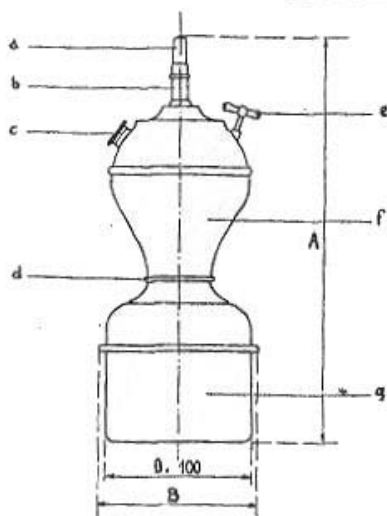

Série T		
Modèles	A	B
610	205	110
611	240	110
612	255	110
613	270	120
614	285	140
615	300	140

PIÈCES DÉTACHÉES

Cotes approximatives pouvant être modifiées sans préavis.

A la commande des pièces détachées, bien spécifier le modèle des lampes auxquelles elles sont destinées.

Repères	Désignation
a	Bec
b	Porte-bec
c	Bouchon d'eau
d	Joint caoutchouc
e	Pointeau
f	Réservoir à eau
g	Carburateur

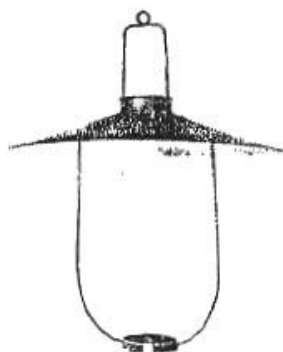

Suspension 614

FLAMBEAU DE SECOURS

DIT "DE POMPIERS"



Flambeau tout en laiton. Fermeture à vis. Deux becs jumelés.

Pour wagons de secours, travaux de nuit, éclairage des quais, etc...

Durée d'éclairage avec charge maximum et 2 becs de 2l l. : 3 heures $\frac{1}{2}$.

Charge normale en carbure	Volume du carburateur	Poids à vide	Poids d'eau
0 kg. 450	570 Cmc.	1 kg. 050	0 kg. 580

Cotes d'encombrement (voir au dos).

DIMENSIONS D'ENCOMBREMENT

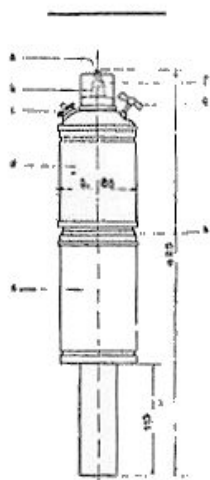

Cotes approximatives pouvant être modifiées sans préavis.

PIÈCES DÉTACHÉES

Repère	Désignation	Repère	Désignation
a	Becs (deux)	e	Carburateur
b	Protège-bec	f	Chapeau
c	Bouchon d'eau	g	Pointeau
d	Réservoir à eau	h	Joint caoutchouc

LANTERNE N. 250

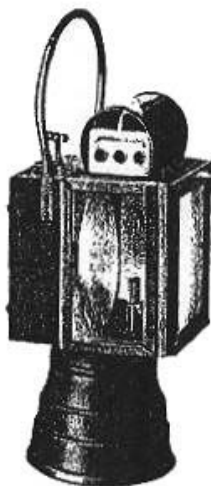

Lanterne tout en laiton. Trois faces éclairantes. Gaine d'accrochage à l'arrière.
Pour agents de la voie, drains, barrières, etc... (Modèle adopté par la région Nord).

Durée d'éclairage avec charge maximum et bec de 10 l. : 8 heures.

Carburateur à base élargie donnant plus de stabilité

Charge normale en carbure	Volume du carburateur	Poids à vide	Poids d'eau
0 kg. 250	375 Cmc.	1 kg. 050	0 kg. 350

Cotes d'encombrement (voir au dos).

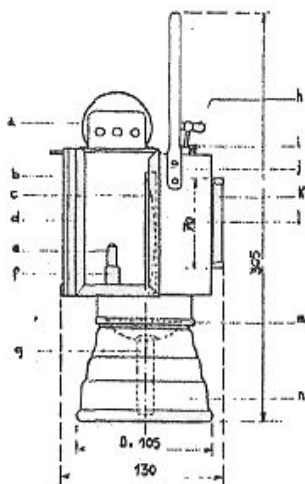

DIMENSIONS D'ENCOMBREMENT

Gainé arrière :

Ouverture supérieure : 23X6 $\frac{11}{16}$

Ouverture inférieure : 30X6 $\frac{11}{16}$

Cotes approximatives pouvant
être modifiées sans préavis.

PIÈCES DÉTACHÉES

Repère	Désignation	Repère	Désignation
a	Chapiteau	h	Pointeau
b	Porte coulissante	i	Bouchon d'eau
c	Réfecteur	j	Cage
d	Verres latéraux	k	Gainé arrière
e	Bec	l	Réservoir d'eau
f	Porte-bec	m	Joint caoutchouc
g	Coupelle avec tube	n	Carburateur

LANTERNE TEMPÊTE

SIX PANS

MODÈLE 950



Lanterne tout en laiton ou avec lampe en laiton et cage en fer blanc.

Cage hexagonale entièrement vitrée ainsi que la porte - Crochet de suspension.

Grande facilité de démontage de la lampe pour son rechargement ou pour utilisation comme lampe de table.

Pour wagons de secours, nettoyeurs, veilleurs, etc.



Durée d'éclairage avec charge maximum et bec de 10 l. : 9 heures.

Charge normale en carbure	Volume du carburateur	Poids à vide	Poids d'eau
0 kg. 300	400 Cmc.	1 kg. 400	0 kg. 300

Habituellement en stock.

Cotes d'encombrement (voir au dos).

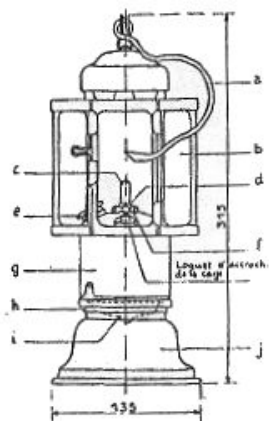

Cotes approximatives pouvant être modifiées sans préavis.

PIÈCES DÉTACHÉES

Repère	Désignation	Repère	Désignation
a	Crochet de suspension	f	Pointeau
b	Cage vitrée avec porte	g	Réservoir à eau
c	Bec	h	Joint de caoutchouc
d	Porte-Bec	i	Coupelle
e	Bouchon d'eau	j	Carburateur

SUSPENSION AUTOGENERATEUR

MODÈLE B 300

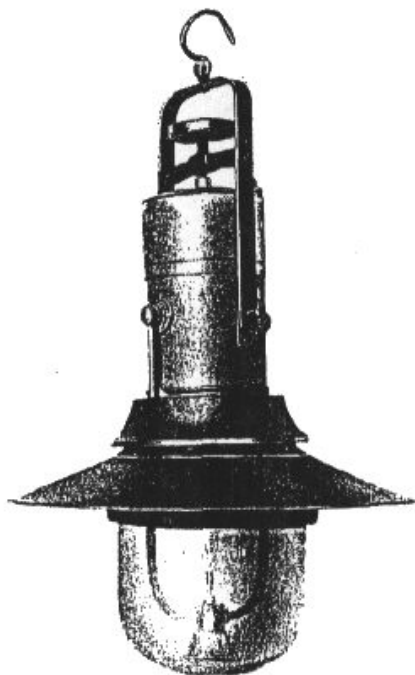

En tôle galvanisée et laiton, avec coupe verre.

Etrier en fer forgé à vis indépendante. Joint protégé. Crochet de suspension.

Modèle très robuste et soigné, convenant en particulier pour la voie, halls, cours, quais, intérieurs.

Durée d'éclairage avec charge maximum et bec normal : 8 heures.

Charge normale en carbure	Volume du carburateur	Poids à vide	Poids d'eau	Débit horaire du bec normal
1 kg.	1510 Cmc.	7 kgs.	1 kg. 600	35 l.

Cotes d'encombrement (voir au dos).

DIMENSIONS D'ENCOMBREMENT

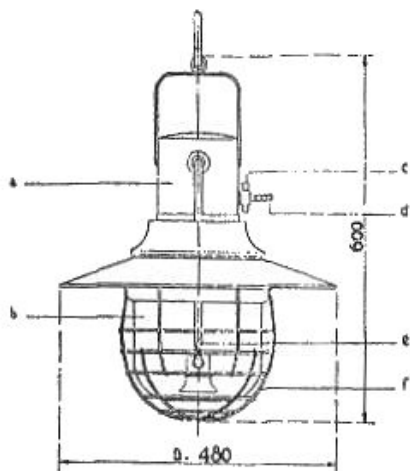

Cotes approximatives pouvant être modifiées sans préavis.

PIÈCES DÉTACHÉES

Repère	Désignation	Repère	Désignation
a	Corps de lanterne	d	Tubulure porte-caoutchouc
b	Coupe verre	e	Bec
c	Raccord 3 pièces	f	Panier protecteur

GÉNÉRATEURS A ACÉTYLÈNE A CHUTE D'EAU, POUR L'ÉCLAIRAGE

MODÈLE 626



Générateur à chute d'eau réglée par pointeau.

Tout en tôle emboutie et galvanisée.

Serrage par étrier à vis indépendante. ~~pour portes et fenêtres~~
~~rétractiles~~ Etrier articulé sur oreillon

Ce modèle est fréquemment employé pour l'éclairage de voitures.

La sortie de gaz est verticale et comporte une tubulure porte-caoutchouc qui peut être remplacée par l'un ou l'autre des dispositifs décrits pour les modèles 625 et 627.

Ce générateur peut recevoir un panier à carbure qui facilite le nettoyage et le remplacement du carbure.

Charge normale en carbure		Poids à vide	Poids d'eau	Débit max. à l'heure
sans panier	avec panier			
0 kg. 950	0 kg. 600	2 kg. 750	1 kg. 150	70 l.

Cotes d'encombrement (Voir au dos).

DIMENSIONS D'ENCOMBREMENT

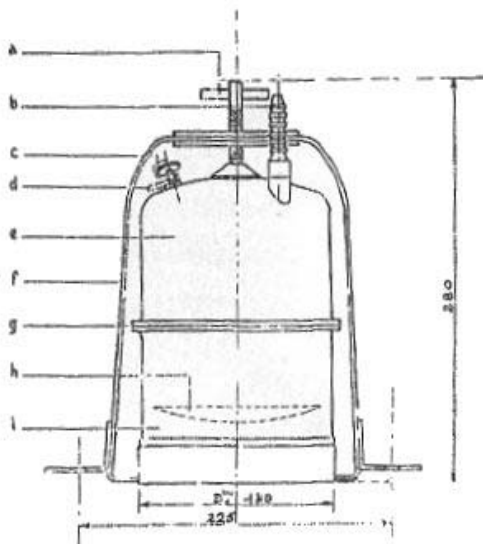

• Cotes approximatives pouvant être modifiées sans préavis

PIÈCES DÉTACHÉES

Repère	Désignation	Repère	Désignation
a	Vis de serrage	f	Etrier avec pattes.
b	Tuyauterie porte capuch.	g	Joint caoutchouc
c	Poinçon	h	Coupelle
d	Bouchon d'eau	i	Carburateur
e	Réservoir		

GÉNÉRATEURS A ACÉTYLÈNE A CHUTE D'EAU, POUR L'ÉCLAIRAGE

MODÈLES 32 ~~abc~~

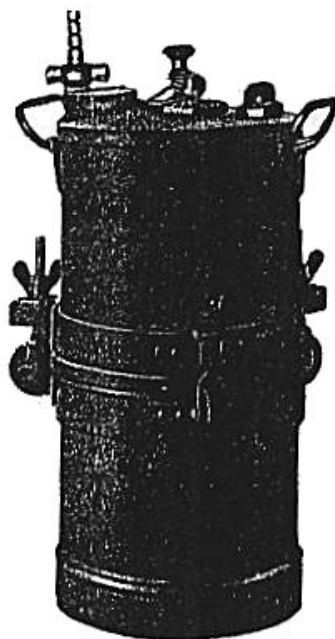

Type à chute d'eau réglée par pointeau.

En tôle soudée à l'autogène et galvanisée.

Serrage par 3 écrous à oreilles. 2 poignées pour le transport.

Ces générateurs comportent un panier à carbure facilitant le nettoyage et le remplacement du carbure.

Le tube de sortie de gaz est vertical et reçoit une tubulure porte-caoutchouc avec raccord 3 pièces à écrou à oreilles. (Voir accessoires de générateurs). Un filtre est placé sur la sortie de gaz à l'intérieur du réservoir à eau.

Type	Charge normale en carbure	Poids à vide	Poids d'eau	Débit maximum à l'heure
32	2 kg.	8 kg. 450	4 kg. 250	150 litres

Cotes d'encombrement (voir au dos).

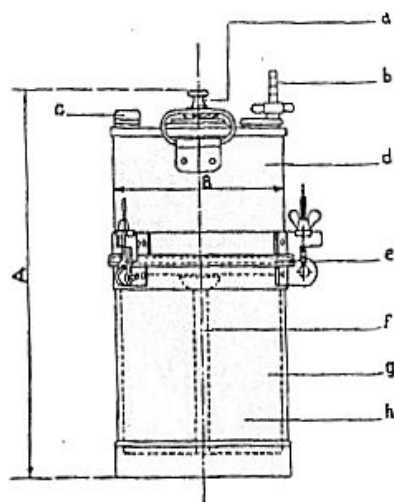

**DIMENSION
D'ENCOMBREMEN**

M [°]	A	B
32	455	185
36	550	225

Cotes approximatives
pouvant être modifiées
sans préavis.

PIÈCES DÉTACHÉES

Repère	Désignation	Repère	Désignation
a	Pointeau	e	Joint caoutchouc
b	Tubulure porte-caoutchouc	f	Tube diffuseur
c	Bouchon d'eau	g	Panier à carbure
d	Réservoir à eau	h	Carburateur

ACCESSOIRES POUR GÉNÉRATEURS A ACÉTYLÈNE

SOUPAPES HYDRAULIQUES

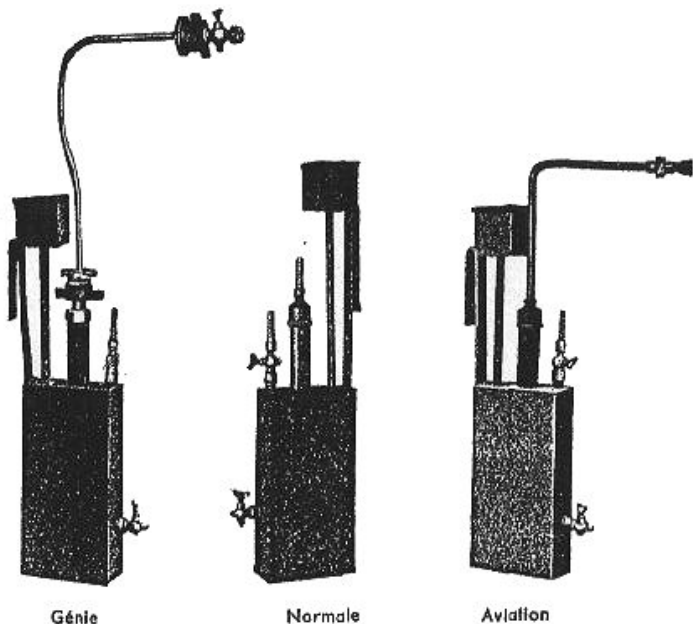

Génie

Normale

Aviation

Modèle supprimé

Lorsqu'un générateur à acétylène est utilisé pour l'alimentation de chalumeaux oxy-acétylénique, il est indispensable de lui adjoindre une soupape hydraulique qui doit toujours être calculée pour la pression et le débit du générateur auquel elle est destinée.

Toutes nos soupapes sont amovibles et s'accrochent après la cuve de nos générateurs.

Cotes d'encombrement (voir au dos).

EPURATEURS

L'adjonction d'un épurateur complémentaire sur nos différents modèles de générateurs intensifs, est recommandable dans le cas d'utilisation de ces générateurs pour la soudure et le découpage (voir au dos).

**DIMENSIONS D'ENCOMBREMENT
DES SOUPAPES NORMALES**

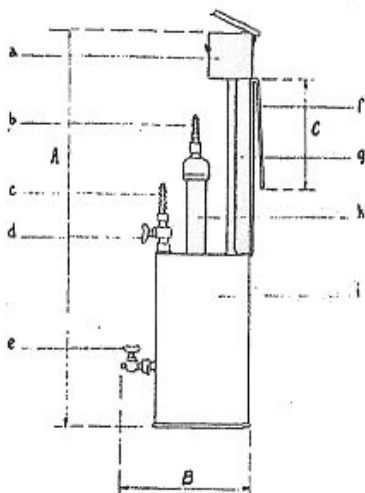

Tailles	A	B	C	Larg.
N° I	875	205	175	60
N° II	725	205	175	60
N° III	625	205	175	60

LEGENDE

Repère	Désignation
a	Réservoir à eau
b	Raccord tuyauterie générateur
c	Raccord tuyauterie chalumeau
d	Robinét de départ
e	Robinét de vidange
f	Patte d'accrochage
g	Tube d'écoulement d'eau
h	Tube d'arrivée d'acierino
i	Corps



Epurateur
Hauteur 0 m. 36

Cotes approximatives pouvant être modifiées sans préavis.

LAMPES INTENSIVES

A CHUTE D'EAU

MODÈLES A et B 24

Lampes utilisant notre générateur modèle 24.

Réflecteur en maillechort, diamètre 300 mm, mobile sur la tige du porte-bec.

Le fonctionnement est le même que celui de nos lampes ordinaires à pointeau. Insensible aux trépidations, la lampe peut être transportée pendant son fonctionnement sans qu'il en résulte aucune perturbation.

Recommandées pour les travaux souterrains, les wagons de secours, l'éclairage des grues et ponts roulants, les pontons, les chantiers de travaux publics.

Puissance lumineuse disponible

Soit 1000 bougies pendant 4 h.
--- 400 --- 8 ---
--- 200 --- 12 ---

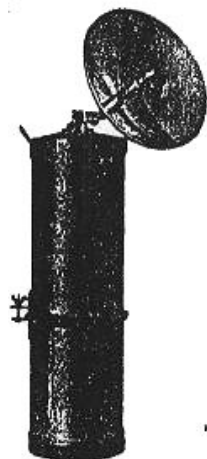

Modèle A 24

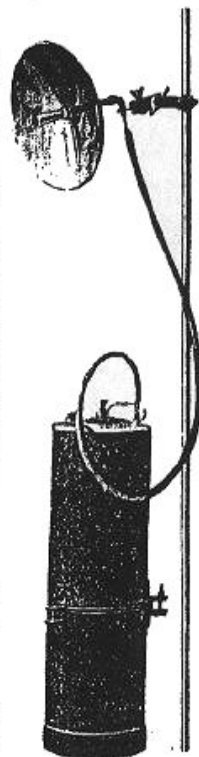

Modèle B 24

MODÈLE A. 24

Dans ce modèle, le brûleur intensif porte-réflecteur est fixé sur une tige articulée reliée directement au générateur.

MODÈLE B. 24

Dans ce modèle, le brûleur intensif porte-réflecteur est supporté par une articulation noble sur une canne de 1m.60 pouvant se ficher en terre. Il est relié au générateur par une tuyauterie en caoutchouc.

MODÈLE B. 28

Dérivée du modèle B. 24, cette lampe est plus légère pour être portée sur le dos. Ses accessoires : brûleur, réflecteur, tuyau, se placent dans un logement intercalé entre le réservoir d'eau et le carburateur (voir photo aux applications des générateurs).

Modèle	Charge normale en carbure	Volume des carburateurs	Poids à vide	Poids d'eau
A. 24	4 kgs.	6500 Cmc.	11 kgs. 500	12 kgs.
B. 24	—	—	15 kgs.	—

Dimensions d'encombrement (Voir au dos)

DIMENSIONS D'ENCOMBREMENT

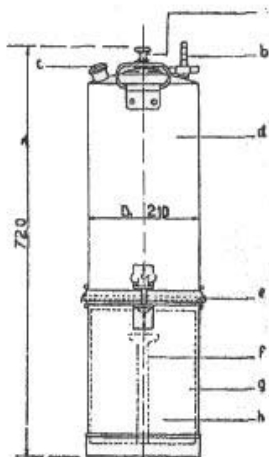

Cotes approximatives pouvant être modifiées sans préavis.

PIÈCES DÉTACHÉES

Repère	Désignation	Repère	Désignation
a	Pointeau	e	Joint caoutchouc
b	Tubulure porte-caoutchouc M ^{re} B 24	f	Tube diffuseur
c	Bouchon d'eau	g	Panier à carbure
d	Réservoir à eau	h	Carburateur

LAMPES INTENSIVES A CONTACT

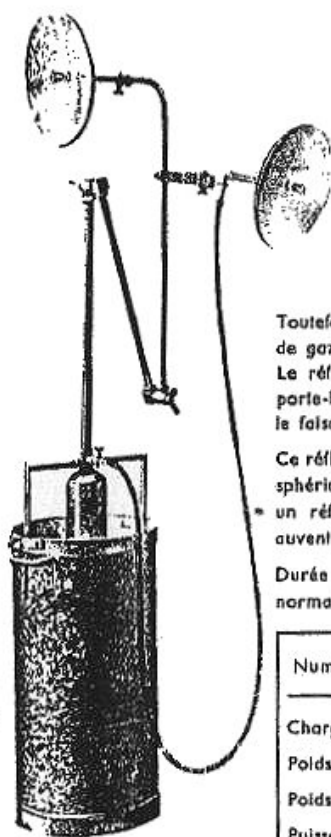

Lampe intensive avec bec
auxiliaire.

Ces lampes sont constituées par nos générateurs intensifs à contact (voir page spéciale) en tôle soudée à l'autogène et galvanisée, le bec intensif est placé à l'extrémité d'une tuyauterie à 2 articulations en bronze extrêmement robuste élevant la flamme de 2m. 70 à 3m. 25 au-dessus du sol suivant les modèles. Le raccord T fixé sur l'épuration et recevant la tuyauterie possède une tubulure de prise de gaz permettant d'alimenter un bec auxiliaire ou une soupape hydraulique pour la soudure autogène.

Toutefois le modèle N° IV est sans épurateur ni prise de gaz et est équipé avec une canne non articulée. Le réflecteur en maillechort est mobile sur la tige porte-bec, ce qui permet d'élargir ou de resserrer le faisceau lumineux.

Ce réflecteur de 300 $\frac{3}{4}$ de diamètre, est normalement sphérique et peut être sur demande remplacé par un réflecteur parabolique ou par un réflecteur à ouvert circulaire.

Durée d'éclairage avec charge maximum et brûleur normal : 8 heures

Numéros des lampes	0	I	II	III	IV (1)
Charge en carb. (kgs)	24	16	8	4	2
Poids à vide (kgs)	54	42	3	26	16
Poids d'eau (kgs)	78	44	35	18	1
Puissance lumineuse (bougies)	600	400	200	60	30
à flamme normale					
sur réflecteur sphérique	3000	2000	1000	300	150
Hauteur de la flamme au-dessus du sol (m.)	3,25	3,00	2,85	2,70	1,55

Cotes d'encombrement (voir au dos)

(1) Sans épurateur ni prise de gaz pour bec auxiliaire. Tubulure fixe.

DIMENSIONS D'ENCOMBREMENT

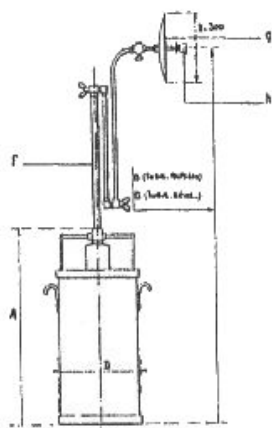

Tailles	A	B	C	D
N° 0	1.310	2.180	3.260	440
N° I	1.060	1.930	3.010	410
N° II	910	1.780	2.860	375
N° III	720	1.590	2.670	325
N° IV	540	—	1.550	260

Cotes approximatives, en mm., pouvant être modifiées sans préavis.

PIÈCES DÉTACHÉES

(Spécifier à la commande le numéro de la lampe)

Repère	Désignation
a	Epurateur (bouchon inf.)
b	Panier à carbure
c	Epurateur (bouchon sup.)
d	Cloche
e	Cuve à eau
f	Tubulure
g	Réflecteur sphériq. 300 $\frac{mm}{m}$
h	Brûleur

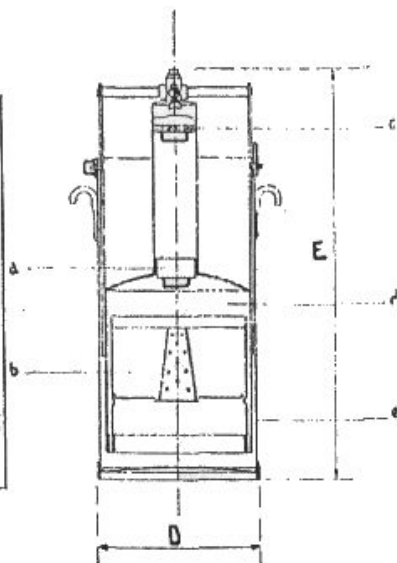

LANTERNE SOURDE A HUILE



Lampe et lanterne en fer blanc.

Devant la seule ouverture éclairante pratiquée sur la face avant de la lanterne, peuvent se superposer 3 châssis à glissières.

Le premier châssis muni d'un verre transparent est utilisé pour l'éclairage normal et sert également de porte d'accès à la lampe.

Le second châssis peut s'abaisser devant le premier, il est muni d'un verre blanc opaque utilisable en période d'alerte.

Le troisième châssis constitue un obturateur pouvant s'abaisser devant les deux premiers pour interdire toute filtration de rayons lumineux et rendre la lanterne « sourde ».

La lampe est équipée avec un bec à huile de 4 lignes, elle contient 65 grammes d'huile de colza et permet une durée d'éclairage de 15 heures. L'intensité lumineuse du bec est renforcée par un réflecteur en mallechort poli solidaire du fond de la lanterne.

La lanterne porte une poignée rabattable et une patte d'accrochage permettant de la tenir après un ceinturon. Le poids de la lanterne en ordre de marche est de 815 gr.

Modèle adopté par le régiment de Sapeurs-Pompiers de la ville de Paris.

Habituellement en stock.

Cotes d'encombrement (Voir au dos)

DIMENSIONS D'ENCOMBREMENT

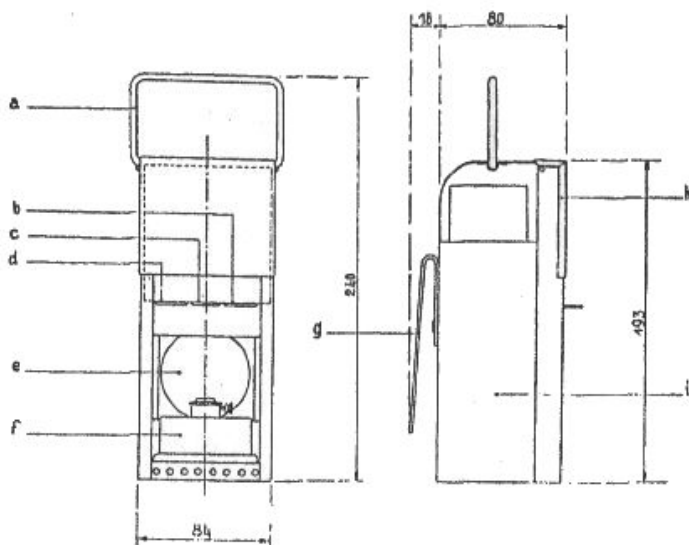

Cotes approximatives pouvant être modifiées sans préavis

PIÈCES DÉTACHÉES

Repères	Désignation	Repères	Désignation
a	Poignée	e	Réflecteur
b	Chassis à verre transparent	f	Lampe
c	Chassis à verre blanc lunaire	g	Patte d'accrochage
d	Obluteur	h	Capot démontable
		i	Corps de lanterne

BECS A ACÉTYLÈNE

de fabrication française

" LE COQ "

Débils des becs : 5, 7, 10½, 14, 21, 28, 35, 42, 56 litres-heure.

Chaque modèle existe pour les débits marqués sous la figure correspondante et en général pour tous les débits intermédiaires.

En dehors des becs N° 560 et 680, tous les becs ci-dessous sont à appel d'air.



N° 560
7 à 56 l.



N° 580
7 à 56 l.



N° 575
7 à 28 l.



N° 227
10½ à 35 l.



N° 1051
14 à 35 l.



Mle A.B.
10½ à 35 l.



N° 1050
14 à 35 l.

Consulter notre notice spéciale : BECS " LE COQ "

BECS A ACÉTYLÈNE

de fabrication anglaise

" BRAY "

Débîts des becs : 3 1/2, 5 1/2, 7, 10 1/2, 14, 21, 28, 35, 42, 56 litres-heure.

Chaque modèle existe pour les débits marqués sous la figure correspondante et en général pour tous les débits intermédiaires.

En dehors des becs BËTO et CËTO, tous les becs ci-dessous sont à appel d'air.



Bêto
28 à 56 l.



Cêto
7 à 28 l.



Dêto
7 à 28 l.



Rani
7 à 35 l.



Finax
7 et 10 1/2 l.



Vika
3 1/2, 5 1/2, et 7 l.



Luia
7 à 35 l.

Consulter notre notice spéciale " BECS BRAY "

ACCESSOIRES

pour Becs à acétylène

étuis nettoyeurs



sans anneau



brasse seule



à anneau



nickelé



le raud pour siège des becs



pince crocodile pour becs



tube de
mastic spécial
pour joints



pince plate pour becs

BIDONS A CARBURE

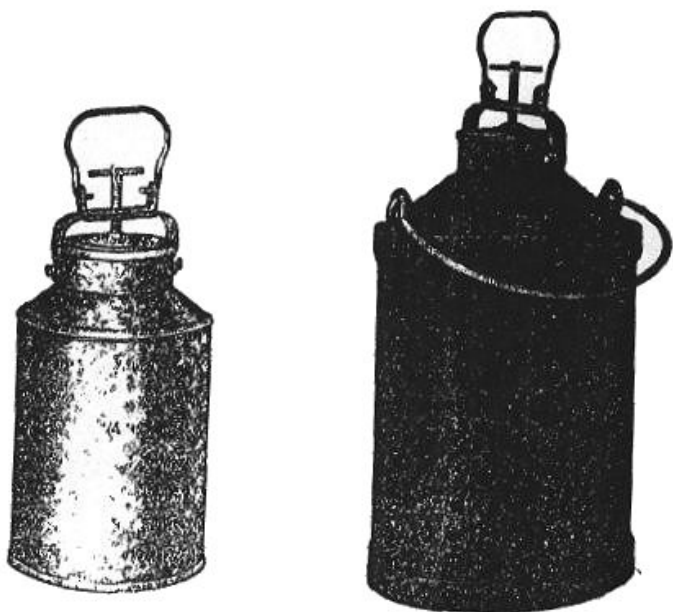

En tôle galvanisée. Étanchéité absolue, obtenue par couvercle à emboîtement et joint de caoutchouc serré par étrier à vis indépendante. Poignée de transport, (à partir de 10 kgs, ces bidons possèdent une anse supplémentaire; voir gravure).

CONTENANCE ET DIMENSIONS D'ENCOMBREMENT

Contenance en carbure	1 kg.	2 kg.	5 kg.	10 kg.	15 kg.	20 kg.	25 kg.	50 kg.
Diamètre	110	135	170	215	245	280	315	410
Hauteur totale	220	260	310	410	440	475	520	630

ARMOIRES POUR DÉPÔTS DE CARBURE



Armoires en tôle soudée électriquement et peinte destinées à protéger les réserves de carbure contenues dans des boîtes ou des bidons.

Porte avec morillon pouvant recevoir un cadenas.

Deux pattes d'accrochage sont rivées sur le fond de l'armoire, à la partie supérieure.

La ventilation de ces armoires est conçue de telle façon qu'elles peuvent être installées à l'extérieur. Inscription à la demande sur la porte.

DIMENSIONS D'ENCOMBREMENT

Hauteur	Largeur	Profondeur
0 m. 53	0 m. 52	0 m. 28

Modèle adopté par la Région NORD.

DURÉE D'ÉCLAIRAGE ET PUISSANCE LUMINEUSE

Le pouvoir éclairant d'une flamme d'acétylène dépend d'une part de la qualité et du débit du bec utilisé et d'autre part de la pression, de la pureté et de la température du gaz.

Dans les lanternes et petites lampes à mains, on obtient la bougie-heure décimale en consommant de 1 litre à 1 litre 8 d'acétylène ; dans les appareils intensifs Butin, cette consommation varie de 0 litre 8 à 1 litre 5.

On peut modifier à volonté la durée ou la puissance lumineuse d'une lampe ou lanterne en changeant simplement le débit du bec dont elle est munie.

Dans les lampes et lanternes, la pression d'eau, au début de l'allumage, est généralement comprise entre 60^{mm} et 120^{mm}, mais elle diminue régulièrement, par suite de la consommation d'eau, jusqu'à la fin de l'allumage. Il en résulte que les becs montés sur ces appareils ont un débit pratique toujours inférieur à celui théorique indiqué sur leur monture.

Il a été indiqué d'autre part qu'un kilogramme de carbure produit pratiquement 250 à 280 litres d'acétylène.

Le tableau suivant dressé d'après ces données permet de trouver la durée approximative maximum d'une lanterne connaissant sa charge maximum en carbure et le débit du bec dont elle est munie.

CHARGES EN CARBURE			50 gr.	100 gr.	250 gr.	500 gr.	1 kg.
Débits en l. du bec		Puissance lumineuse flamme nue (bougies)	heures	heures	heures	heures	heures
indiqués	pratiques						
7	5	2,8	2 3/4	5 1/2	14	28	55
10	8	4,4	1 3/4	3 1/2	9	18	35
14	12	9,3	1 1/4	2 1/2	5 1/2	11	22
21	20	16,4	3/4	1 1/4	3 1/2	7	14
28	27	27,0	1/2	1	2 1/2	5	10

LAMPES ET LANTERNES A MAIN

CONSIDÉRATIONS GÉNÉRALES

FONCTIONNEMENT

Tous nos modèles fonctionnent d'après le principe de la chute d'eau sur le carbure et se composent essentiellement d'un réservoir à carbure surmonté d'un réservoir d'eau, la chute d'eau étant réglée par une vis pointeau.

Le réservoir d'eau est toujours calculé de façon à avoir une bonne garde d'eau, condition de bon fonctionnement : meilleur rendement lumineux des becs et suppression des pertes de gaz surtout pendant les dernières heures d'allumage. Si en effet la pression d'eau est insuffisante, le gaz s'échappe en pure perte après barbotage dans l'eau du réservoir.

A cet égard, nous recommandons tout particulièrement, nos séries de LAMPES de MINES avec réservoir de grande capacité (1), dans lesquelles un excès d'eau reste en fin de marche (voir croquis ci-dessous).

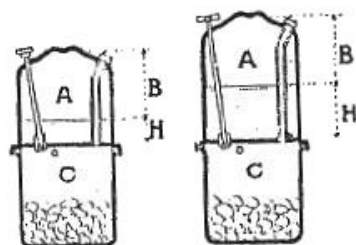

Lampe courante (garde d'eau presque nulle en fin de marche).

Lampe à réservoir de grande capacité (excès d'eau en fin de marche).

A. Réservoir à eau

C. Carbureteur

H. Hauteur d'eau

O. Orifice du pointeau (par lequel le gaz peut se trouver refoulé).

CONSTRUCTION.

Le réservoir à eau et le carbureteur peuvent être assemblés :

- 1^o) Par serrage au moyen d'une vis indépendante (lampes de mines, générateurs).
- 2^o) par vissage direct (lampe à vissage direct, de table, pour suspension, lanternes.)

Dans tous les cas, l'étanchéité est assurée par un joint en caoutchouc. Sur certains modèles, ce joint est protégé par une bague.

REMARQUES PARTICULIÈRES AUX LANTERNES

Chacune des lanternes figurant à notre catalogue est caractérisée par sa charge en carbure, son nombre de faces éclairantes, la disposition et le nombre de ses volets pour verres de couleur, sa construction en laiton, en tôle ou en tôle et laiton, son type de poignée ou son accrochage.

Nous pouvons d'autre part examiner sur demande, toutes les combinaisons de montage dérivant des modèles décrits au présent catalogue, et étudier tous modèles spéciaux.

(1) Série 142.

INSTRUCTIONS D'EMPLOI
DES
LAMPES ET LANTERNES A MAIN
ET DES
GÉNÉRATEURS INDÉPENDANTS
A POINTEAU

CHARGEMENT. — Placer le carbure dans le réservoir inférieur (carburateur) ; on en détermine le poids total nécessaire d'après le débit du bec dont est munie la lanterne en comptant, par heure de marche probable, 20 grammes pour un bec de 7 litres, 40 grammes pour un bec de 14 litres, 60 grammes pour un bec de 21 litres, etc...

Mais ne jamais remplir le carburateur à plus des $2/3$ de façon à permettre le foisonnement du carbure.

Remplir complètement d'eau le réservoir supérieur ; vérifier le bon fonctionnement du pointeau : l'eau doit s'écouler goutte à goutte en ouvrant le pointeau d'un demi tour environ. Refermer le pointeau. Serrer fortement les deux réservoirs l'un sur l'autre. La lanterne est prête à fonctionner.

ALLUMAGE. — Ouvrir le pointeau d'un tour environ, attendre une minute ou deux pour que l'air soit expulsé, puis allumer.

Si la flamme est rougeâtre ou fumeuse, semblable à celle d'une bougie, c'est que le débit d'eau est trop faible : il faut donc ouvrir un peu plus le pointeau. Si la flamme siffle et ressemble au dard d'un chalumeau, c'est qu'il y a excès d'eau : il faut donc fermer un peu le pointeau. Si la flamme est inclinée, disymétrique et allongée, c'est que le bec est obstrué : on le débouche en y passant l'un des fils du balai nettoyeur.

EXTINCTION. — Fermer simplement à fond le pointeau sans forcer, et souffler la flamme dès qu'elle baisse afin d'éviter que le bec ne s'encrasse.

ENTRETIEN. — Après chaque emploi, vider et nettoyer les deux réservoirs, toujours tenir parfaitement propres le joint en caoutchouc et le pas de vis dans les lampes et lanternes à vissage direct.

Si besoin est, passer l'un des fils d'un nettoyeur dans les trous ou la fente du bec.

RECOMMANDATION IMPORTANTE. — Dans le cas d'un carburateur à vis, éviter tout choc qui risquerait de détériorer le filetage.

NOTICE SUR NOS GÉNÉRATEURS A CONTACT

I DESCRIPTION

Nos générateurs à contact utilisés pour la soudure autogène et pour l'éclatrage intensif à acétylène se composent :

— d'une cuve à eau (A) dans laquelle on introduit une cloche (C) coiffant un panier compartimenté (B) destiné à recevoir le carbure de calcium,

Cette cloche est surmontée d'une cheminée (D) portant à sa partie supérieure un T de sortie de gaz (T).

II CHARGEMENT

Le chargement doit s'effectuer en respectant strictement l'ordre des opérations suivantes :

- 1°) Vider complètement la cuve de l'eau qu'elle peut contenir, sortir la cloche et dégager de celle-ci le panier.
- 2°) Placer le carbure sans excéder le poids maximum indiqué pour chaque générateur, en le répartissant aussi également que possible dans les compartiments du panier. Utiliser de préférence du carbure dit « tout venant » et éliminer la poussière.
- 3°) Recoiffer le panier avec la cloche et l'accrocher avec les verrous (V), introduire la cloche dans la cuve et engager les tenons (E) des montants dans les balonnets prévues à cet effet sur le bord de la cuve, ensuite rabattre les verrous de sécurité (S).
- 4°) Vérifier que le robinet de sortie de gaz est fermé.

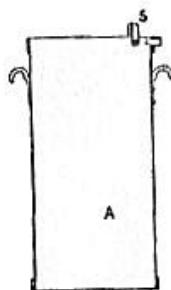
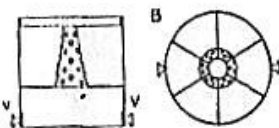
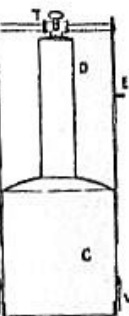

- 5°) Remplir la cuve entièrement d'eau sans craindre de la faire déborder, l'excès d'eau s'écoulant au moment de la production de gaz.

III FONCTIONNEMENT —

Le générateur étant chargé, lorsqu'on ouvre le robinet de sortie de gaz, l'eau s'abaisse dans la cuve et monte dans la cloche ; elle arrive au contact du carbure, la production de gaz s'effectue et la pression monte sous la cloche, refoulant dans la cuve l'eau en contact avec le carbure. La production de gaz cesse alors automatiquement pour se rétablir lorsque la pression diminue. L'eau refoulée dans la cuve peut déborder de celle-ci, il n'y a pas lieu de s'inquiéter de cette variation de niveau dans la cuve, mais en aucun cas le niveau de l'eau dans la cuve ne doit découvrir la partie supérieure de la cloche.

IV UTILISATION —

Après chaque rechargement, laisser le gaz s'échapper pendant quelques instants, afin de permettre l'évacuation de l'air enfermé sous la cloche.

V RECHARGEMENT —

Pour recharger le générateur, répéter strictement les opérations décrites au paragraphe II.

OBSERVATIONS IMPORTANTES —

Le rechargement du générateur doit toujours se faire dans un endroit parfaitement aéré, en plein air de préférence et loin de toute flamme.

Si l'on désire décharger le générateur alors que toute la charge de carbure n'est pas épuisée, cette opération ne peut se faire qu'en plein air et en observant les prescriptions suivantes :

- 1^o — Fermer le robinet de sortie de gaz,
- 2^o — S'assurer qu'il n'y a aucune flamme à proximité.
- 3^o — N'ouvrir les verrous de la cuve qu'après s'être assuré que les montants sont bien dans les baïonnettes.
- 4^o — Saisir ces montants à deux mains, les dégager des baïonnettes en appuyant sur la cloche et la laisser remonter lentement.

Ensuite sortir la cloche de la cuve, dégager le panier à carbure et le vider du carbure qu'il peut contenir.

Eviter de toucher le carbure avec des mains humides.

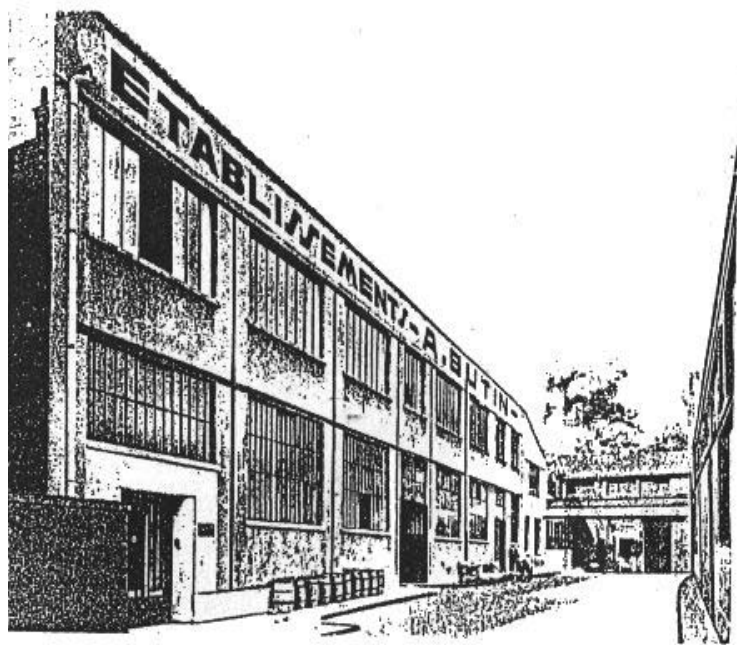

Façade principale de nos Usines
16, rue Compans, à Paris.